

corso di Formazione

Debate

Lezione 1:

1. Debate e soft skills
2. Metodologia
3. Format WSD
4. Analisi della mozione



Formatore:
Cristina Tomasini

cristina.tomasini@debateitalia.it

obiettivi del corso

- ❑ integrare la metodologia del dibattito all'interno della tua esperienza di insegnamento per potenziare le competenze trasversali dei tuoi studenti
- ❑ guidare gli studenti nella preparazione di un dibattito (coaching)
- ❑ riconoscere e descrivere la struttura e i diversi ruoli del format WORLD SCHOOLS DEBATE (WSD)
- ❑ valutare un dibattito



*che cos'è il
Debate?*

**Un Debate NON è
una discussione
libera.**

In una discussione,
infatti, si coltiva una
conversazione senza
precise regole, allo
scopo di rispondere ad
una domanda aperta.

**Un Debate E' una
discussione formale.**

In essa le due squadre
(composte ciascuna da
tre speaker)
sostengono e
controbattono
un'affermazione data,
ponendosi in un
campo **(PRO)** o
nell'altro **(CONTRO)**.

*La forza della
parola che
cambia,
con il potere delle
idee, il mondo*



[A voce alta - La forza della parola - Trailer Italiano Ufficiale | HD](#)

1. *Il Debate come metodologia*

- ❖ Valido strumento per costruire competenze interdisciplinari e competenze di cittadinanza attiva:
 - collaborare e lavorare in gruppo
 - documentarsi in modo critico
 - comunicare e dibattere con capacità di ascolto e consapevolezza di giudizio
- ❖ Pratica didattica inserita dall'Indire nelle "Avanguardie Educative"

Il Debate come metodologia efficace

Efficace per l'apprendimento perchè:

- migliora l'autostima e l'empatia
- facilita la collaborazione tra pari
- rinforza l'ascolto attivo
- aiuta a porre buone domande
- sviluppa l'analisi documentale e delle fonti
- aiuta a parlare in pubblico con sicurezza

2. Il Debate e le soft skills

Competenze argomentative

- Gestione delle informazioni
- Problem solving
- Lateral thinking
- Multi-sided thinking
- Critical thinking

Competenze comunicative

- Public Speaking
- Gestione dei conflitti

Competenze sociali e civiche

- Teamworking
- Team management
- Leadership
- Capacità decisionali
- Gestione dello stress
- Proattività
- Gestione situazioni complesse



*La top 10
delle soft
skill del 2025*

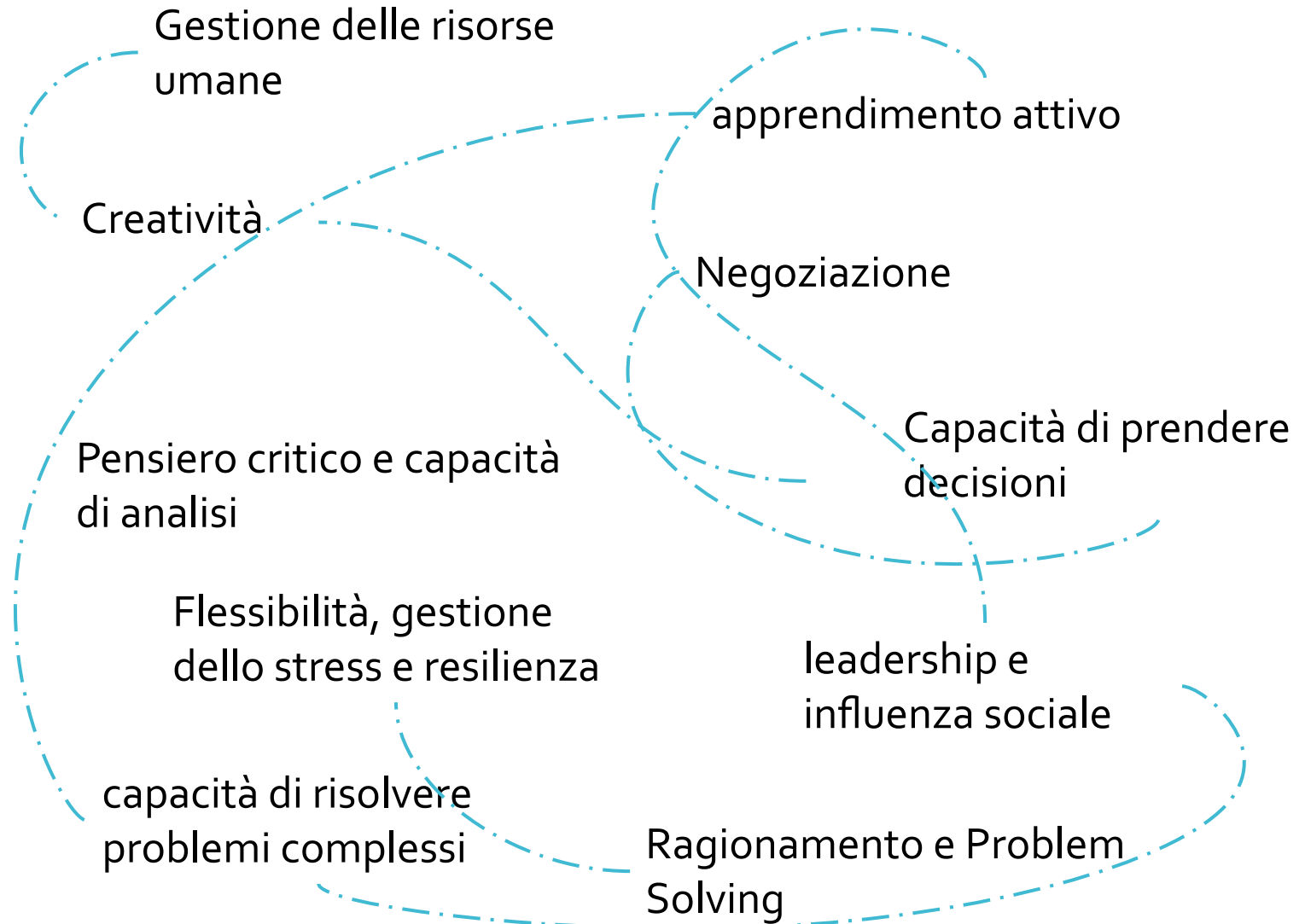



DEBATE ITALIA

La Rete
Wedebate
e l'esperienza
italiana

[WeDebate | DebatelItalia - Scuola capofila ITE Tosi di Busto Arsizio](#)



3. Format World school debate

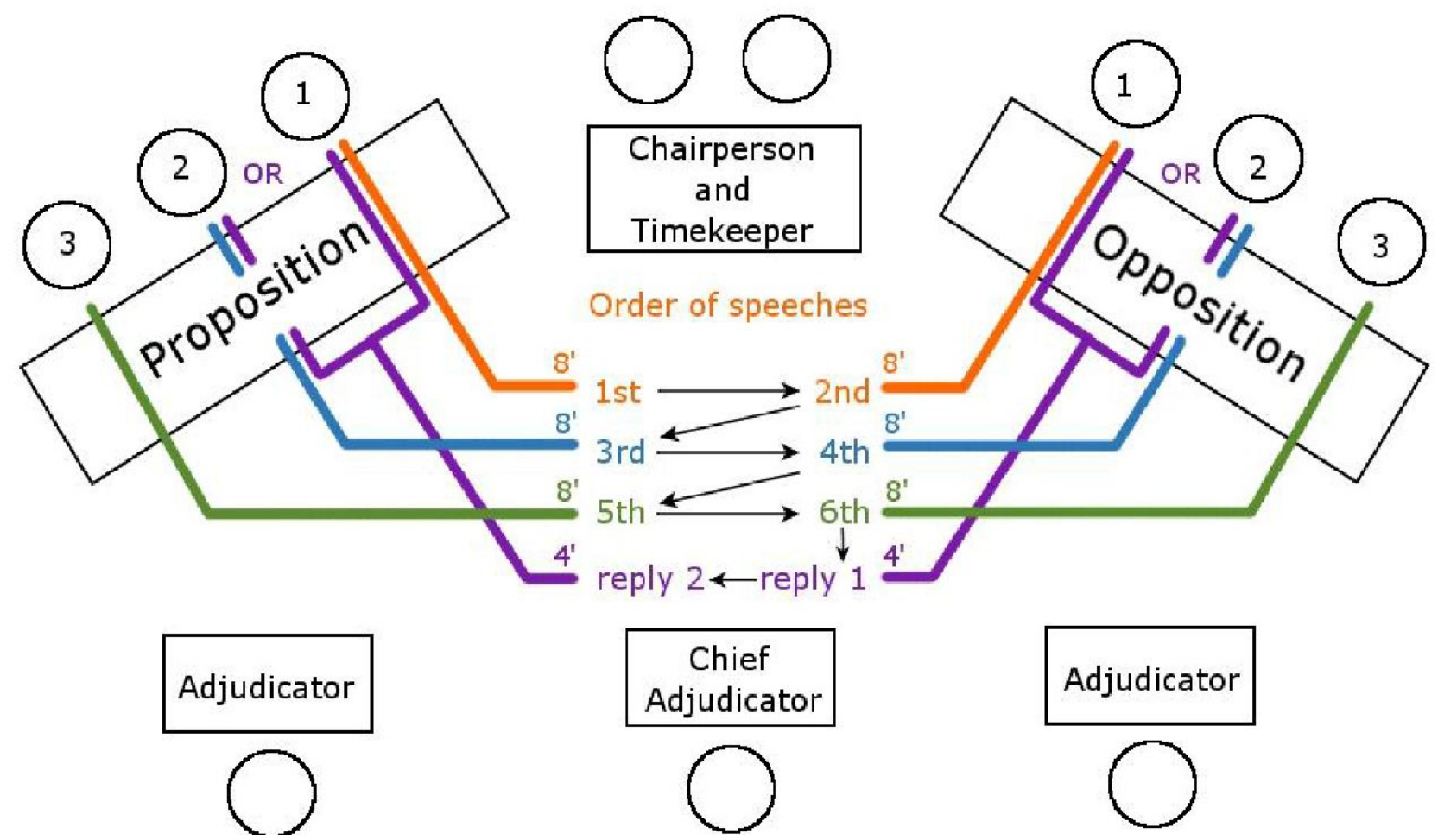

PRIMO SPEAKER



- Introduce il problema posto dalla mozione
- Enuncia la tesi
- Definisce i termini
- Anticipa la linea argomentativa della squadra
- Presenta 1- 2 argomenti
- Ricapitola e conclude

- Introduce brevemente il problema
- Enuncia la tesi
- Integra o contesta le definizioni dei termini
- Confuta gli argomenti PRO
- Anticipa la linea argomentativa della squadra
- Presenta 1 - 2 argomenti
- Ricapitola e conclude

SECONDO SPEAKER



- Confuta gli argomenti del precedente intervento
- Ristabilisce la validità delle definizioni e/o argomenti
- Presenta gli altri argomenti
- Ricapitola e conclude

- Confuta gli argomenti del precedente intervento
- Ristabilisce la validità delle definizioni e/o argomenti
- Presenta gli altri argomenti
- Ricapitola e conclude

TERZO SPEAKER



- Confuta gli argomenti del precedente intervento
- Ristabilisce la validità degli argomenti della propria squadra
- Potrebbe presentare argomenti
- Ricapitola e conclude

- Confuta gli argomenti del precedente intervento
- Ristabilisce la validità degli argomenti della propria squadra
- Non può presentare nuovi argomenti
- Ricapitola e conclude

ARRINGA



Confronta gli argomenti delle due squadre alla luce dei maggiori punti di disaccordo
(point of clash)

Confronta gli argomenti delle due squadre alla luce dei maggiori punti di disaccordo
(point of clash)

4.

La mozione

Proposizione che enuncia, in maniera chiara e definita, la questione di cui occorre discutere e valutare l'utilità e l'adeguatezza



© DIXEYS

Caratteristiche della mozione

La mozione deve essere:

- Dibattibile
- Argomentabile
- Controversa
- Equilibrata



Caratteristiche della mozione

- ❑ La squadra di governo (PRO) deve sostenere la mozione
- ❑ La squadra dell'opposizione (CON) deve contrastare la mozione
- ❑ La squadra PRO deve interpretare la mozione e definirla al fine di garantire un dibattito di successo
- ❑ Nel definire la mozione la squadra PRO deve individuare le parole chiave e darne una chiara ed efficace spiegazione

Tipologie di mozioni



Fact

- Qualcosa che è vero oppure no
- Assomiglia molto a un tribunale – colpevole o non colpevole, è una determinazione di fatto
- E' preponderante l'evidenza dei dati di fatto.
- Vero oltre ogni ragionevole dubbio.



Policy

- Qualcosa che deve essere fatto
- Si deve indicare un piano di azione
- Senza una chiara definizione dei termini il dibattito non ha successo



Value

- Qualcosa che è o non è di valore
- Bisogna definire l'oggetto di valutazione e l'espressione valutativa.
- Senza una chiara definizione della parola chiave il Debate non sarebbe efficace



che tipo di mozione è?



*che tipo di
mozioni sono?*



1. Questa Assemblea sostiene che il consumo di carne andrebbe vietato.
2. Questa Assemblea sostiene che Harry Potter sia un classico al pari dei Promessi Sposi.
3. Questa Assemblea ritiene che studiare latino sia utile nel 2022
4. Questa Assemblea sostiene che la sperimentazione di farmaci su animali debba essere vietata
5. I personaggi delle principesse Disney sono dannosi per l'educazione dei bambini



e ancora...

1. Questa assemblea sostiene che la diffusione delle app di dating online ha fatto più male che bene
2. L'intelligenza è la capacità di adattarsi all'ambiente
3. Questa assemblea ritiene che i genitori devono essere amici dei figli
4. Questa assemblea ritiene che l'istruzione universitaria dovrebbe essere gratuita

analisi della mozione



L'analisi della mozione è fondamentale per un buon dibattito

- rappresenta un metodo per inquadrare il tema, valutare i molteplici aspetti del problema e dei soggetti coinvolti
- nella preparazione del dibattito almeno la metà del tempo è focalizzata sull'analisi della mozione

ALCUNI METODI DI ANALISI

- metodo delle PAROLE CHIAVE
- metodo degli STAKEHOLDERS
- ANALISI DELLE 5W
- ANALISI DELLE STOCK ISSUE

Metodo delle Parole Chiave



Fase definitoria: individuare le parole contenute nella mozione che hanno significanza

Stabilire i significati dei termini con riferimento al problema posto

Individuare criteri, esempi e casi tipici

Associare argomenti (pro e contro) per ogni parola chiave

Parola chiave nella mozione



Domande guida nell'analisi delle parole chiave:

- Quali significati si possono associare alle parole chiave? (letterario, giuridico, tecnico, ecc)
- Quali esempi puoi proporre?
- Quali esempi riferibili a determinati contesti?
- Ci sono casi particolari da considerare?
- Quali problemi sono sottesi ai termini utilizzati?

Metodo «Stakeholders»

Individuare gli stakeholder coinvolti e interessati dal problema posto, distinguere e classificare le parti interessate, immaginare le casistiche possibili

- ❑ Parti interessate
- ❑ **Impatti** (effetti, conseguenze sulle parti interessate)
- ❑ **Reazioni** (probabili azioni di risposta delle parti interessate)

Gli stakeholders nella mozione

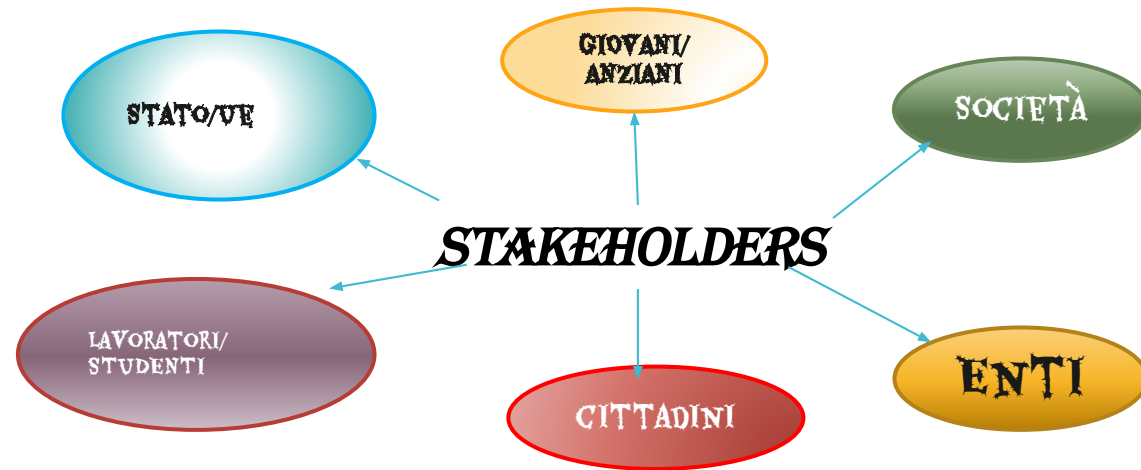

Schema di lavoro: elaborare una tabella con tre colonne con i punti a destra

- Chi beneficia di...?
- Chi è danneggiato da questo?
- Chi prende decisioni su questo?
- Chi è più direttamente coinvolto da questo?
- Chi viene danneggiato o penalizzato?

Metodo delle 5W + 1H

*Sono ulteriori domande
che possono permettere di
indagare più a fondo la
mozione*



Tabella guidata per il metodo delle 5W



WHO	Chi beneficia/viene danneggiato? Chi è coinvolto? Chi prende le decisioni?
WHAT	Che cosa può risolvere il problema? Che cosa ne determina la necessità'?
WHY	Perchè è importante discutere il problema? Perchè ci si oppone alla proposta?
WHERE	Dove si verifica il problema? Dove si discute?
WHEN	Quando si verifica il problema?
HOW	Come si può risolvere il problema?

Metodo delle stock issues

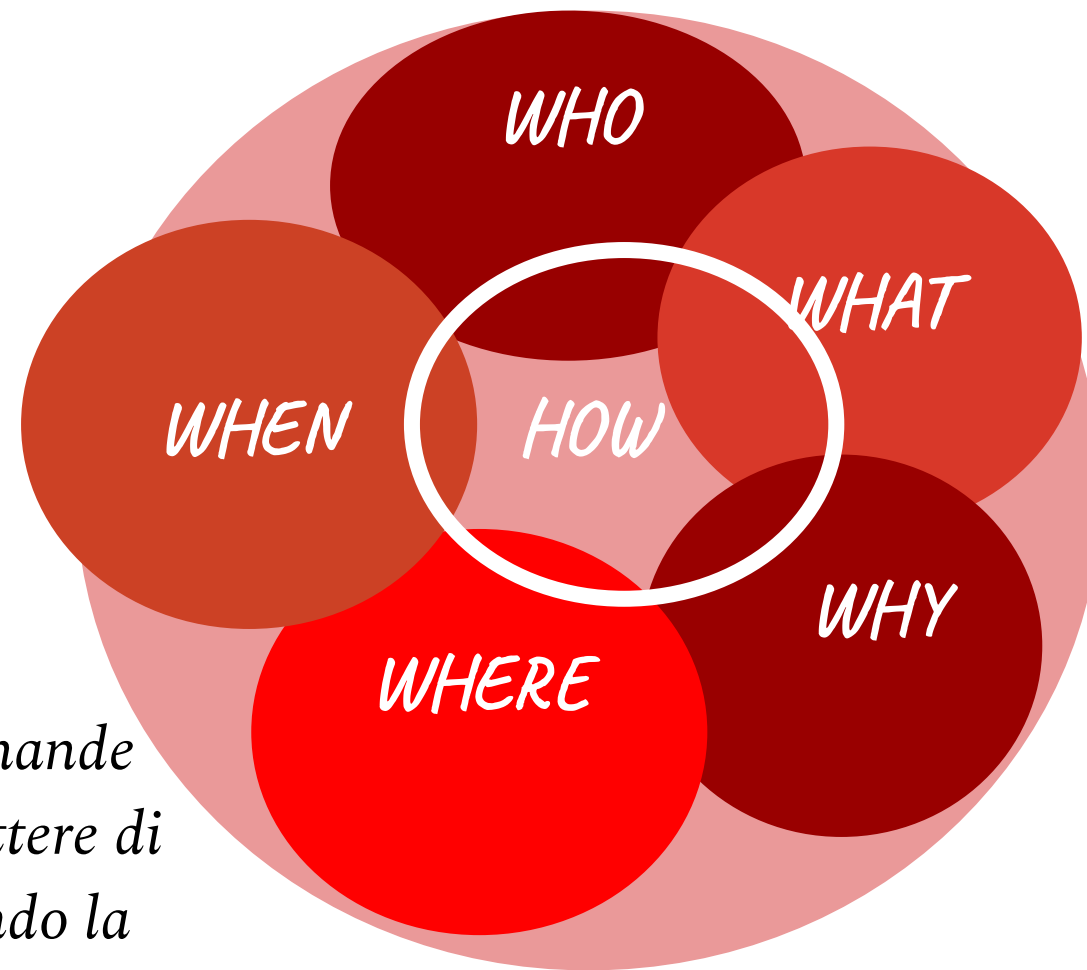
Permette di

- **Riordinare quanto emerso**
- **Ristabilire campo di ricerca e approfondimento**
- **verificare la linea argomentativa**

➤ **Significanza**

- Esiste nello status quo un problema che richiede attenzione?
- Se esiste, perché è importante, perché me ne devo occupare?
- Se è importante e me ne devo occupare, quali sono le cause?

➤ **Inerenza**

- Le cause del problema sono inerenti alle norme, atteggiamenti, strutture dello status quo?
- il problema è inerente all'attuale sistema?

➤ **Solvibilità**

- Quale è il modo migliore per risolvere il problema?
- Il piano d'azione/la proposta è praticabile?

➤ **Svantaggi**

- I vantaggi sono maggiori degli svantaggi? Come giustificare la soluzione proposta?



creiamo una
mozione! ..
oppure analizziamo
le mozioni proposte

1. QA ritiene che gli insetti possono far parte dell'alimentazione mediterranea
2. La valutazione numerica nella scuola secondaria di primo grado produce più effetti positivi che negativi
3. Questa Assemblea ritiene che l'Unione Europea dovrebbe garantire a tutti gli studenti l'accesso gratuito a una mobilità europea/internet
4. QA ritiene che IA dovrebbe sostituire gli insegnanti nelle scuole

analisi della mozione



attività laboratoriale

task 1

Prova a costruire alcune mozioni che potresti proporre ai tuoi studenti: possono essere temi disciplinari, interdisciplinari o trasversali, per esempio relativi a educazione civica

Prova a formulare, sullo stesso tema, mozioni di tipologia diversa

Tempo stimato: 1 ora